

Detector de fum cu rază optică de la capăt la capăt

Ghid de utilizare

RO

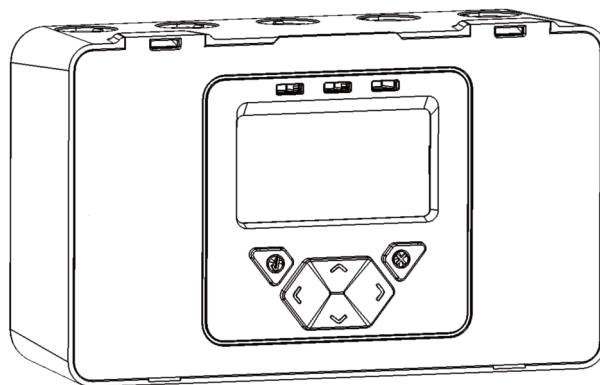
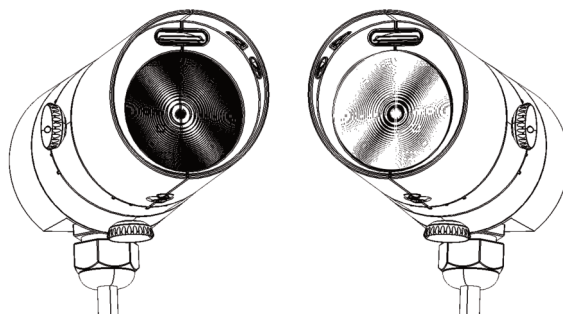

1. Informații generale

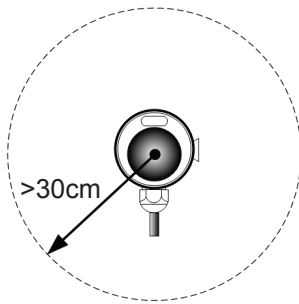

Asigurați-vă că există o cale de transmitere liberă de la receptor la transmițător

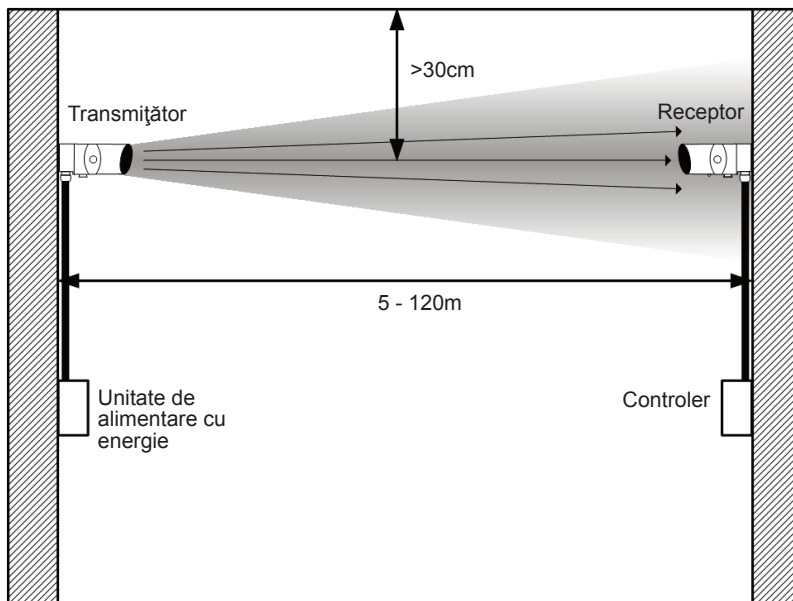

- **OBSERVAȚIE IMPORTANTĂ: Calea razei infraroșii TREBUIE să fie menținută permanent liberă de orice gen de obstacole! Nerespectarea acestei indicații poate rezulta în inițierea de către sistem a unui semnal de Foc sau de Defecțiune.**
- Toate lucrările de instalare trebuie să fie conforme cu regulamentele locale
- Pentru instalări aprobate conform UL 268 consultați NFPA 72 pentru ghidare în vederea instalării. În cadrul unor astfel de lucrări de instalare, se recomandă ca distanța maximă dintre transmițător și receptor față de tavan să fie de 10% din distanța dintre pardoseală și tavan
- Asigurați o cale de transmitere liberă de obstacole de la receptor la transmițător
- Montați produsul pe suprafețe solide (perete structural sau grindă) și asigurați-vă că fixarea este rigidă
- Poziționați fasciculul cât mai sus posibil, dar la o distanță minimă de 30cm de la receptor/transmițător la tavan
- Montați receptorul și transmițătorul exact opus unul față de altul
- NU poziționați în spații în care personalul sau obiectele pot intra în calea fasciculului
- NU instalați transmițătorul sau receptorul în medii unde se poate produce condens sau îngheț

2. Diagrame de cablare

Cablarea a două receptoare pe două zone:

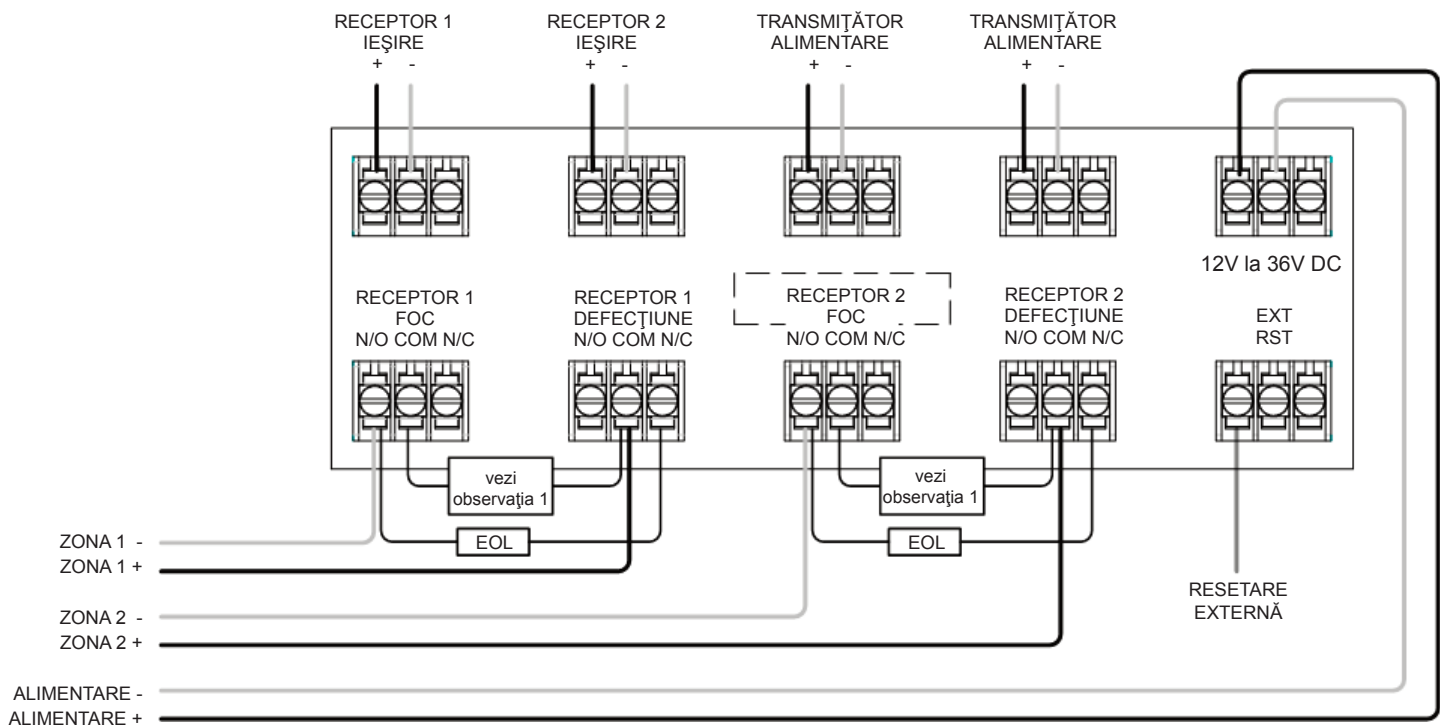

Pentru conectarea a două receptoare la o singură zonă:

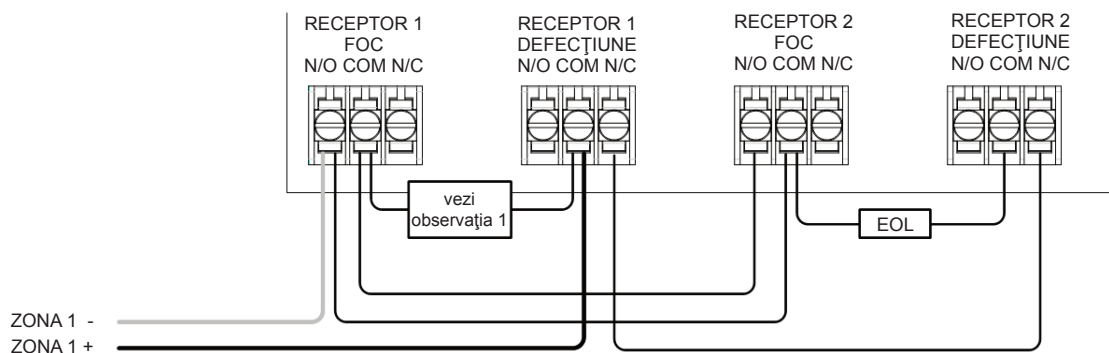

- Observația 1: Această componentă este rezistența la foc. Valoarea sa este specificată de către producătorul panoului de control în caz de incendiu. Pentru lucrările de instalare în S.U. este în mod tipic un scurt circuit
- Utilizați ÎNTOTDEAUNA un cablu cu bifilar separat pentru fiecare cap de receptor
- ATENȚIE: Pentru monitorizarea sistemului - Nu utilizați cablu înfășurat la nicio bornă. Tăiați cablul pentru a asigura monitorizarea conexiunilor
- Componente care nu sunt furnizate:
 - Componenta capăt de linie ('EOL') - furnizată de către producătorul panoului de control în caz de incendiu
 - Rezistență foc
- După instalare, verificați funcționarea conexiunii Fire (Foc) și Fault (Defecțiune) la panoul de control în caz de incendiu
- Aplicați o tensiune de 5 V la 40 V la contactul 'EXT RST' (Resetare ext), timp de cel puțin 2 secunde, pentru a șterge starea foc blocat
- Pentru cablarea la alte tipuri de panouri de control în caz de incendiu sau pentru a cabla mai multe controlere la o zonă, consultați instrucțiunile de instalare suplimentare furnizate cu acest produs

3. Montarea produsului

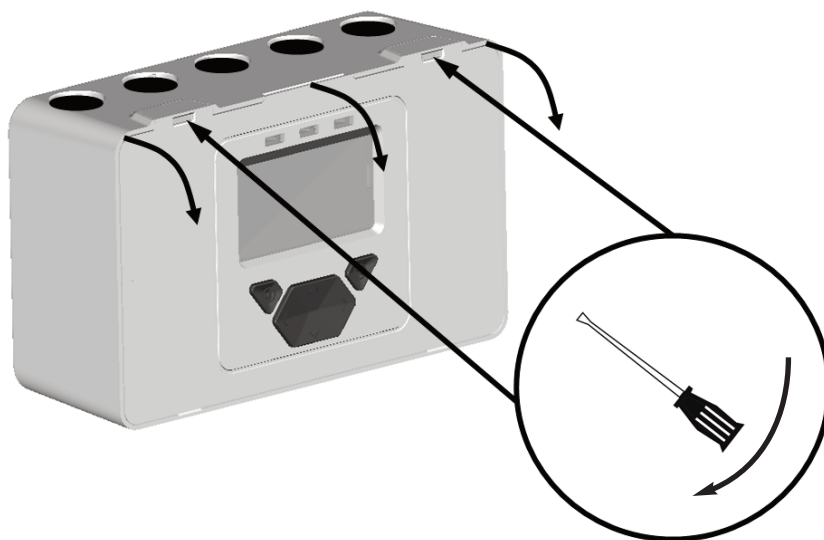

RECEPTOR:

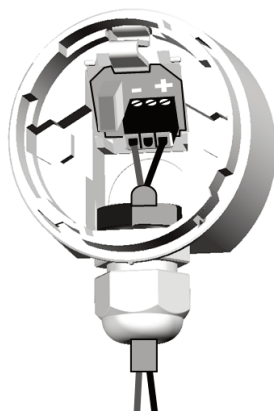

- +
LA 'RECEIVER
OUTPUT' (ieşire
receptor) PE PANOUL
CONTROLER-ULUI

TRANSMIȚĂTOR:

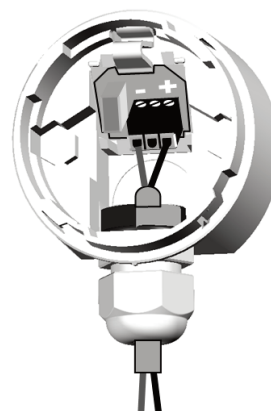

- +
LA
12 la 36V ALIMENTARE SAU
'TRANSMITTER SUPPLY'
(alimentare transmițător) PE
PANOUL CONTROLER-ULUI

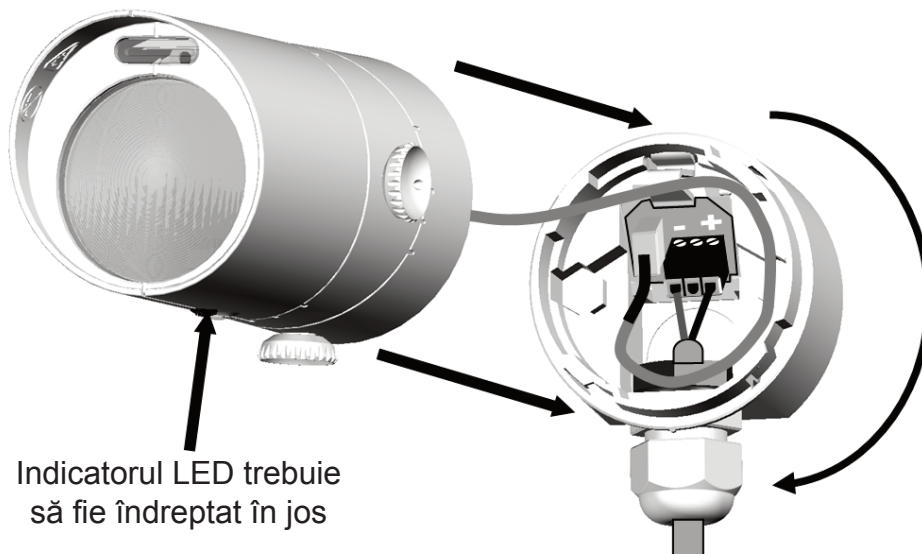

Indicatorul LED trebuie
să fie îndreptat în jos

4. Punerea sub tensiune

OBSERVAȚIE: Un controler de sistem poate fi utilizat pentru a controla și monitoriza până la două capete de receptor. Simbolul '#' din acest ghid este utilizat pentru a reprezenta numărul receptorului selectat momentan (1 sau 2).

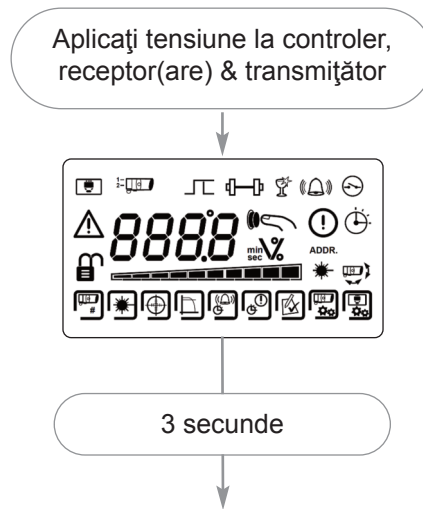

- Receptoarele nu sunt găsite (normal în acest stadiu):

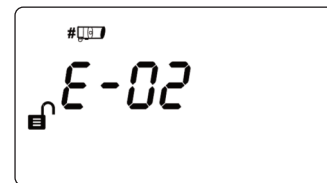

- Sistem pus în funcțiune:

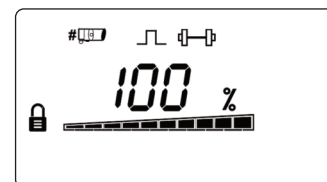

- Receptoarele au fost găsite dar nu au fost puse în funcțiune:

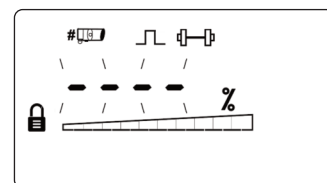

- Eroare de comunicare sau nici un receptor conectat:

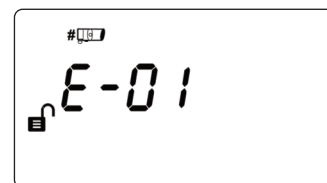

5. Introducerea parolei pentru a accesa meniul de inginerie

Apăsați ✓ pentru a ajunge la PASS CODE SCREEN (ecranul parolei) din USER MENU (meniul de utilizare)

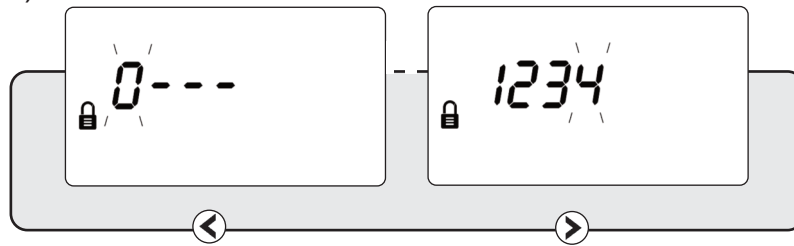

Parolă implicită: 1 2 3 4

- ⬆ ⬇ Schimbare cifră
- ⬅ ➡ Trecere de la o cifră la alta
- ✓ Acceptare

- O parolă incorectă va conduce la revenirea la ecranul de introducere a parolei
- După trei încercări incorecte se va bloca accesul timp de trei minute

6. Găsirea receptorilor

- Efectuați procedura 'Find' (găsire) în timpul instalării inițiale sau când adăugați sau îndepărtați receptoare

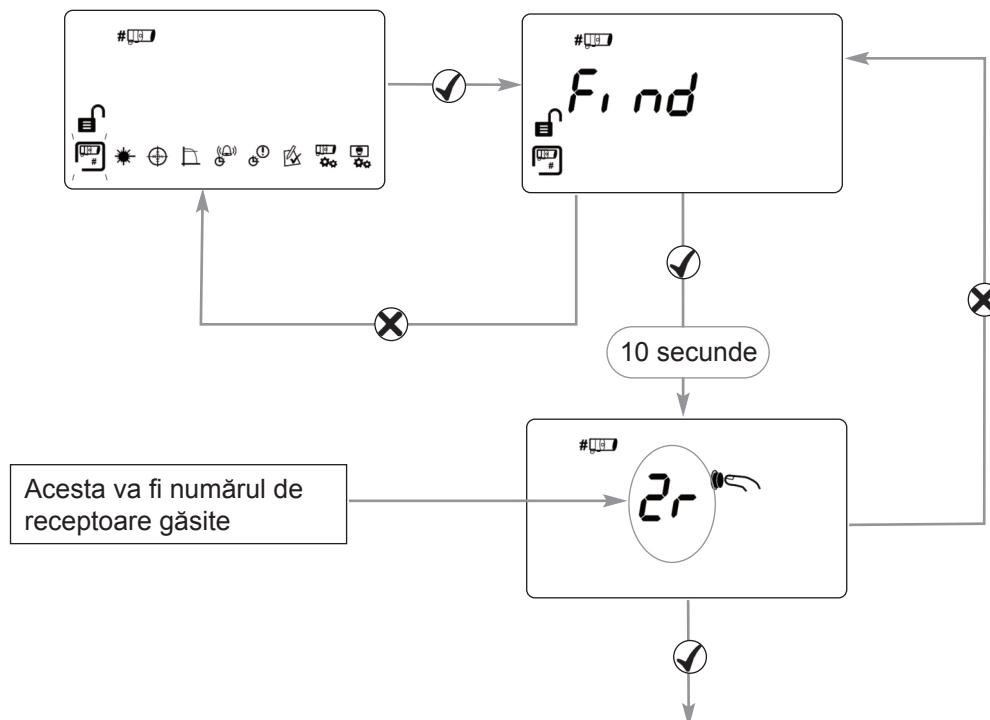

- Apăsați ✓ pentru a activa receptoarele găsite ('Found')
- Orice canale neutilizate ale receptorului sunt oprite
- Apăsați ✗ pentru a re-scana dacă numărul este incorect

7. Selectarea receptorului care va fi accesat

- Toate receptoarele trebuie să fie aliniate separat
- Pașii 8 și 9 explică cum se aliază receptoarele individuale

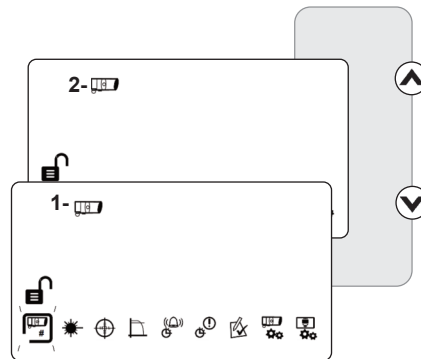

8. Țintirea LASER

- LASER-ul din capul receptorului este utilizat pentru a alinia receptorul cu transmițătorul.
- LASER-ul poate fi activat utilizând butonul de pe capul receptorului în timp ce vă aflați în Engineering Menu (meniul de inginerie), sau prin intermediul pictogramei LASER din ENGINEERING MENU (meniul de inginerie) după cum este ilustrat mai jos.
- Deplasați LASER-ul cât mai aproape posibil de transmițător, mutând roțițele receptorului
- Sistemul va semnala Fault (Defecțiune) în acest mod

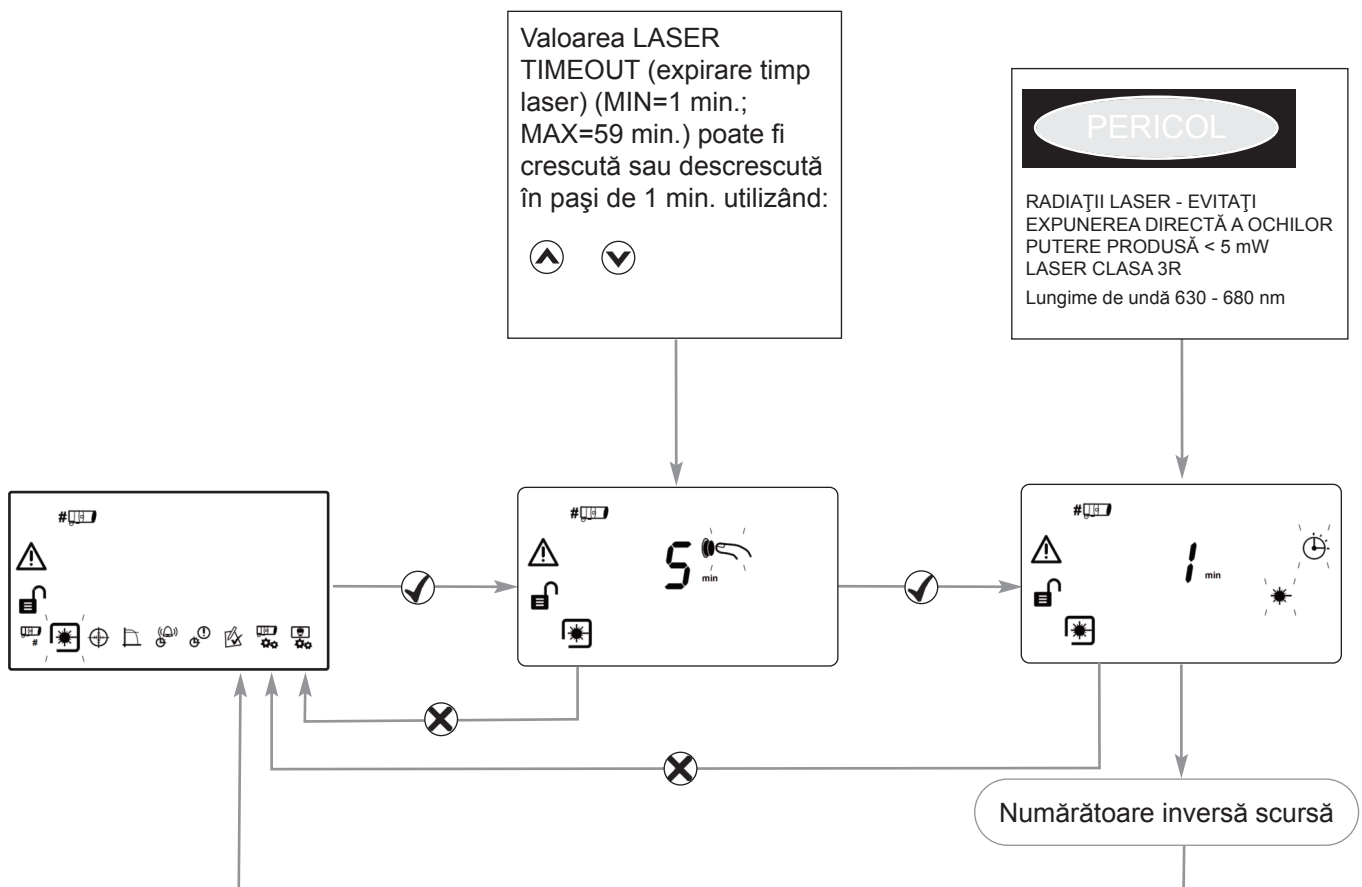

Dacă nu este posibil să vizualizați LASERUL din cauza mediului de instalare (de exemplu, dacă lumina ambientală este foarte puternică), aliniați receptorul astfel încât acesta să fie orientat către transmițător.

9. Alinierea

Pasul 1

În modul de instalare, centrați raza transmițătorului pe receptor iar sistemul își ajustează puterea pentru un semnal optim.

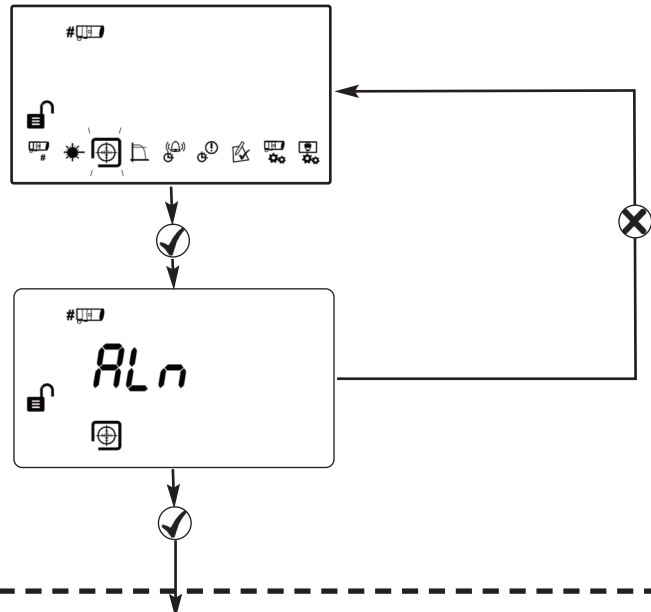

Pasul 2



OBSERVAȚIA 1: Valoarea se poate situa între 2 și 178. O valoare mai mare înseamnă o aliniere mai bună.

Pasul 3

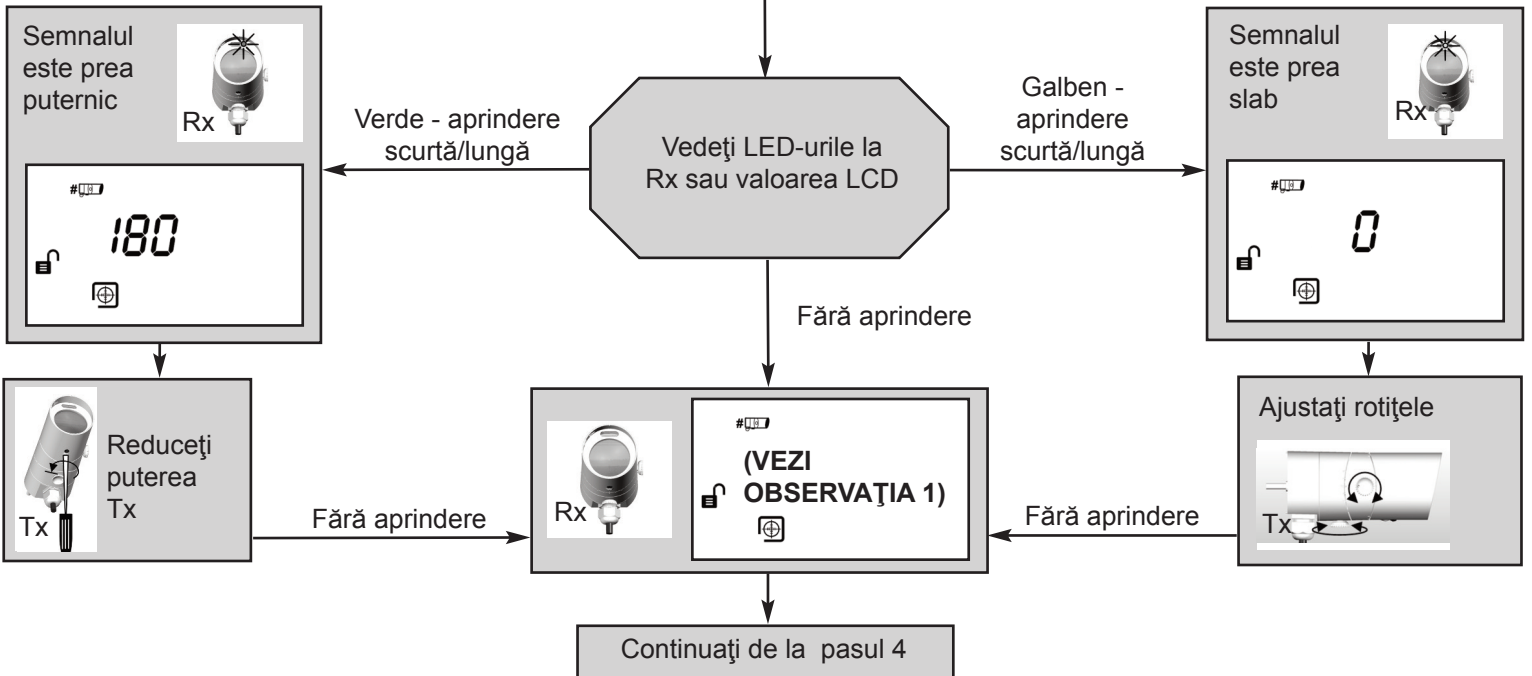

Pasul 4

De la pasul 3

Ajustați o rotiță cu 1/4 de rotație.

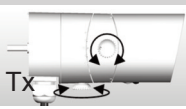

OBSERVAȚIA 1: Valoarea se poate situa între 2 și 178. O valoare mai mare înseamnă o aliniere mai bună.

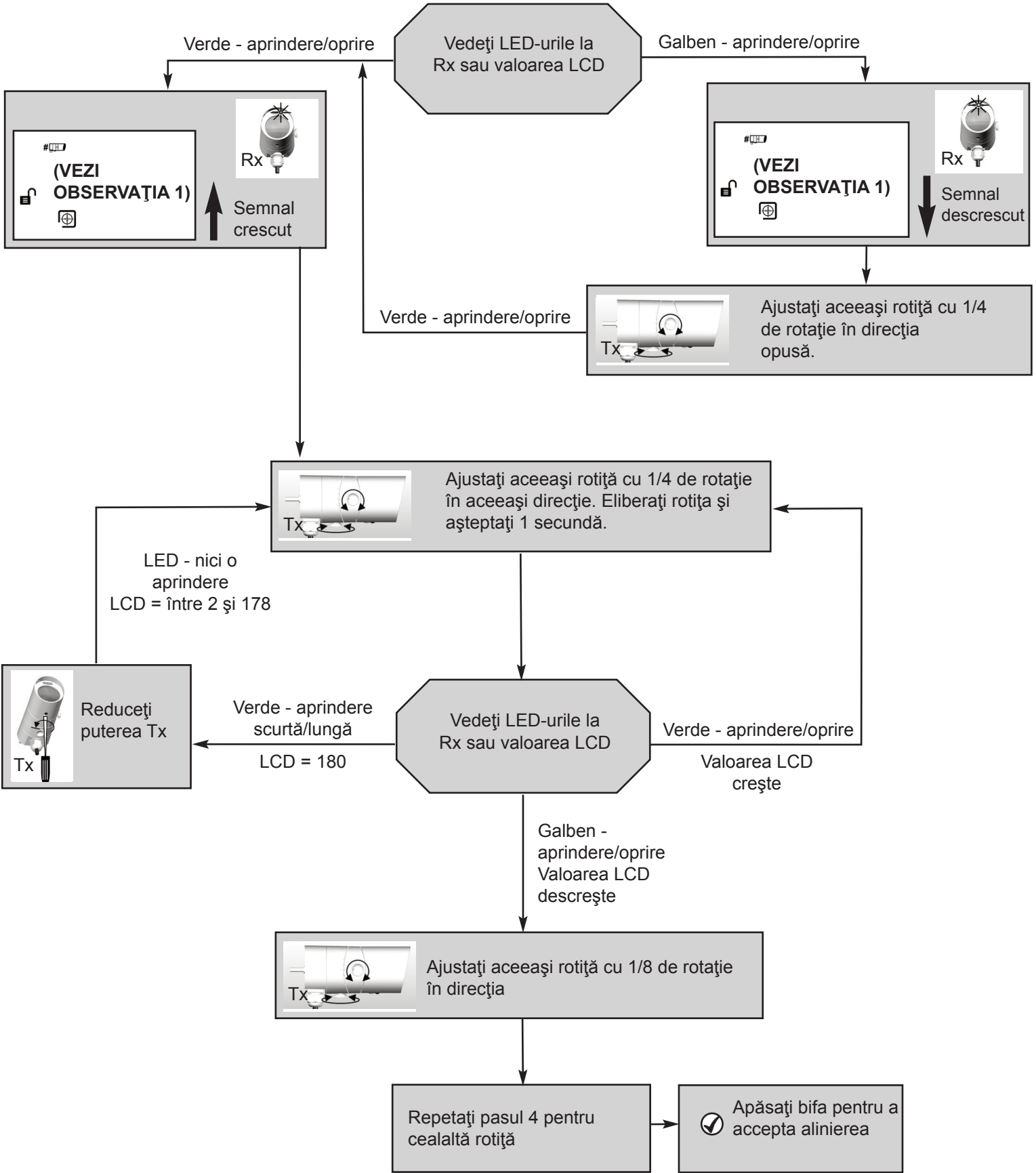

10. Teste manuale de foc și de defecțiune

După instalare sau curățare, este recomandabil să fie efectuat un test manual de foc și de defecțiune:

Test de foc: Acoperiți încet pe jumătate receptorul. Controlerul va indica Fire (foc) după timpul de întârziere la foc.

Descoperiți receptorul. Controlerul va reveni la starea normală după aproximativ 5 secunde.

Test de defecțiune: Acoperiți complet receptorul în mai puțin de 2 secunde. Controlerul va indica Fault (defecțiune) după timpul de întârziere la defecțiune.

Descoperiți receptorul. Controlerul va reveni la starea normală după aproximativ 5 secunde.

11. Testul de foc realizat de la distanță

Testul de foc realizat de la distanță permite utilizatorului să efectueze un test de foc de la controlerul de sistem.

Testul de foc efectuat de la distanță este acceptabil pentru obținerea acceptului din partea autorității de control al incendiilor și pentru întreținerea de rutină per UL 268-5.

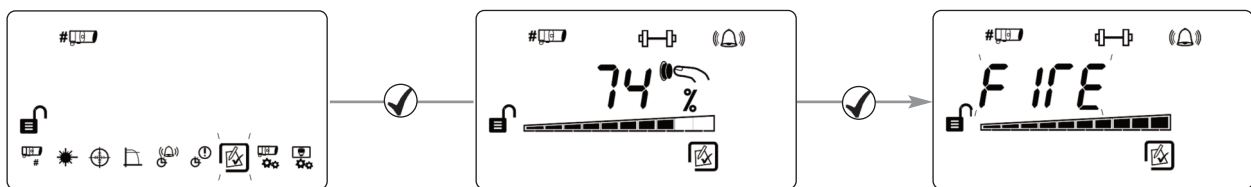

Test LED pentru foc la receptor

Receptorul va semnaliza 'Fire' (foc), controlerul de sistem va rămâne în starea normală.

Apăsați **X** pentru a ieși fără a efectua testul.

Testul cablajului releului /controlerului

Controlerul de sistem va semnaliza 'Fire' (foc) la panoul de control foc
Apăsați **✓** sau **X** pentru a ieși.

12. Pragul de foc

Această setare este pragul la care receptorul va detecta un foc. Setarea implicită din fabricație=35% (Setare pentru fiecare receptor)

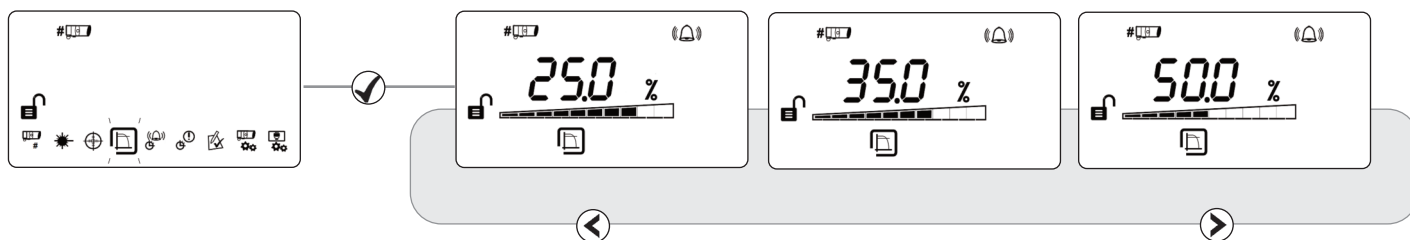

- Sensibilitatea poate fi ajustată în pași de 1% prin apăsarea tastelor sus și jos
- Apăsați ✓ pentru a accepta setarea

Intervale prag de foc pentru UL268:

Distanța între transmițător și receptor	Interval prag de foc
5 - 10m	25%
10 - 20m	25 - 30%
20 - 40m	25 - 45%
40 - 60m	35 - 60%
60 - 80m	45 - 60%
80 - 100m	55 - 60%
100 - 120m	60%

Intervale de sensibilitate aprobate EN:

Este conform cu EN54-12 pentru niveluri ale sensibilității între 25% și 35% cu o întârziere maximă pentru foc de 20 secunde

13. Întârziere la foc

Setarea este întârzierea pe care controlerul de sistem o utilizează înainte de a semnaliza starea de foc (FIRE) la panoul de control pentru foc. Setarea implicită din fabricație=10 secunde.

(Setare pentru fiecare receptor).

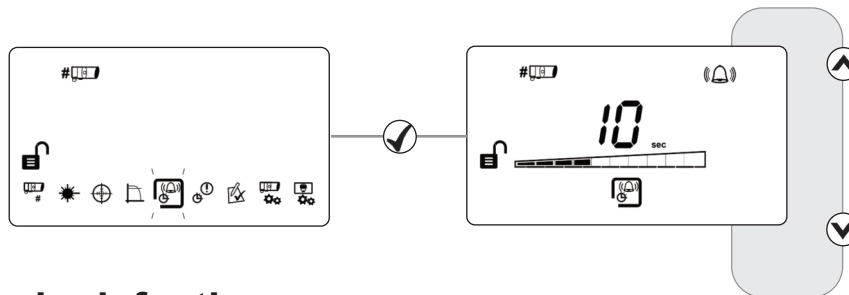

14. Întârziere la defecțiune

Setarea este întârzierea pe care controlerul de sistem o utilizează înainte de a semnaliza starea de defecțiune (FAULT) la panoul de control pentru foc. Setarea implicită din fabricație=10 secunde.

(Setare pentru fiecare receptor).

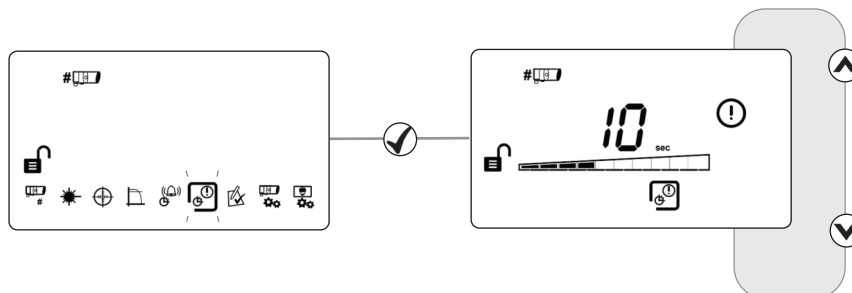

15. Modul Blocare/Fără blocare

În modul blocare, sistemul va rămâne în starea de foc după ce focul dispăre. În modul fără blocare, sistemul va reveni automat la starea normală după ce focul dispăre.

Setare implicită din fabrică=fără blocare (setată pentru fiecare receptor).

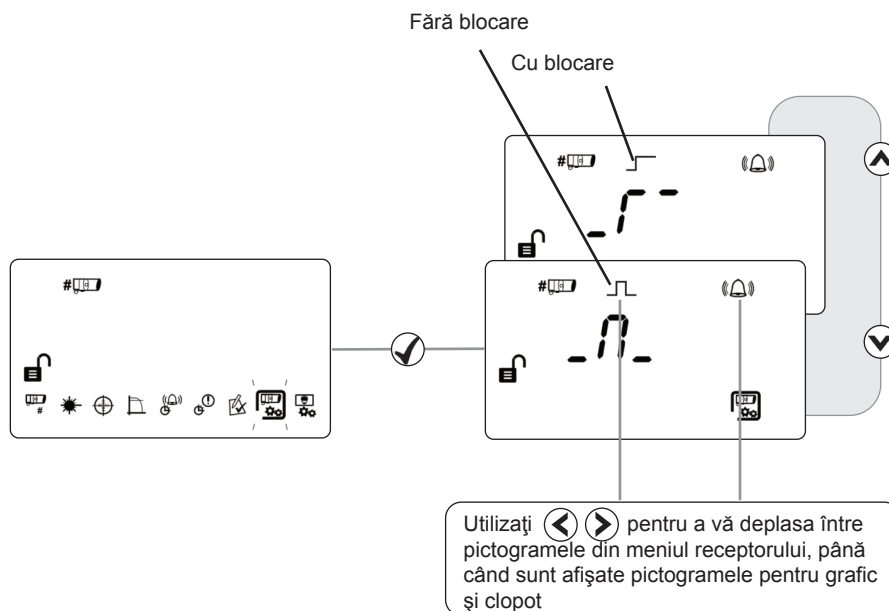

Pentru a șterge un incendiu blocat, aplicați 5-40V la terminalul de resetare extern, introduceți parola sau realizați un ciclu de putere de 20s.

16. Curățarea sistemului

Sistemul va compensa automat acumularea de praf prin schimbarea nivelului de compensare. Totuși, este recomandabil ca lentilele receptorului să fie curățate periodic cu o lavetă moale, fără scame.

Sistemul trebuie izolat de panoul de control în caz de incendiu înainte de efectuarea curățării. După curățare, verificați ca sistemul să funcționeze normal urmând procedura de aliniere și testele de foc și defecțiune descrise în acest ghid de utilizare.

17. Remedierea erorilor

E-00	AIM nerecunoscut	Consultați producătorul pentru asistență tehnică suplimentară
E-01	Defecțiune comunicație receptor	Verificați cablajul între controler și receptor
E-02	Procedura 'Find' (găsire) nu a fost executată cu succes	Urmați procesul 'Find' (găsire)
E-03	Limita de compensare a fost atinsă	Curățați și realiniați sistemul
E-04	Receptorul a ratat prea multe citiri sau a pierdut sincronizarea cu transmițătorul	Asigurați o linie de vedere liberă de la transmițător la receptor
E-05	Receptorul nu este aliniat	Urmați procedura de aliniere
E-06	Defecțiune la întunecare rapidă	Asigurați o linie de vedere liberă de la transmițător la receptor
E-07	Semnal înalt defecțiune	Asigurați-vă că nu există lumină dispersată din altă sursă
E-15	Semnal prea scăzut la capătul alinierii	Asigurați o linie de vedere liberă de la transmițător la receptor. Asigurați alinierea transmițătorului și a receptorului. Nu ieșiți în timp ce LED-urile de stare de aliniere încă se aprind intermitent
E-16	Semnal prea puternic la capătul alinierii	Urmați procedura de aliniere din nou. Nu ieșiți în timp de LED-urile de stare de aliniere încă se aprind intermitent
E-18	Scurtcircuit detectat în cadrul comunicației dintre controler și receptor	Verificați cablajul între controler și receptor
E-19	Defecțiune integritate semnal IR	Verificați să nu existe surse puternice de lumină în apropierea receptorului sau lumină solară directă
E-20	Defecțiune cauzată de lumina ambientală	Verificați să nu existe surse puternice de lumină în apropierea receptorului sau lumină solară directă
E-21	Defecțiune putere prea redusă	Verificați alimentarea cu energie la controler.

18. Specificații tehnice

Parametru	Valoare
Distanță de funcționare dintre transmițător și receptor	5 - 120m
Interval tensiune în funcționare	12 la 36V DC +/- 10%
Curent transmițător	8mA
Curent stabilizat (controler cu 1 sau 2 receptoare)	14mA
Curent alarmă (controler cu 1 sau 2 receptoare)	14mA
Curent defecțiune (controler cu 1 sau 2 receptoare)	14mA
Timp de resetare în cazul întreruperii alimentării	>20 secunde
Contacte releu foc și defecțiune	VFCO 2A@ 30 volți DC, rezistiv
Lungime maximă cablu (controler la receptor)	100m
Calibru cablu	24 - 14 AWG 0,5 - 1,6mm
Temperatură de funcționare	-10°C la +55°C (non-condensare)- EN -20°C la +55°C (non-condensare)- UL
Temperatură de depozitare	-40°C la +85°C (non-condensare)
Toleranță receptor la aliniere incorectă a razei la sensibilitate 25%	± 2.5°
Toleranță transmițător la aliniere incorectă a razei la sensibilitate 25%	± 0.7°
Interval prag de foc	0.45 - 3.98 dB 10 - 60%
Întârzieri la foc și defecțiune	2-30s, selectabile individual
Lungime de undă optică	850nm
Prag de defecțiune la întunecare rapidă	85%
Indicații LED - unitate de control	Roșu = foc (unul pentru fiecare receptor) Galben = defecțiune (unul pentru fiecare receptor) Verde = sistem OK
Indicații LED - receptor	Roșu = foc. Indicațiile LED-urilor verde și galben pentru alinierea de către o singură persoană
Clasificare IP	IP54
Umiditate relativă (max.)	93% (non-condensare)
Referință CPD	0786-CPD-21162
Fișier UL	S3417 (volum 6)
Construcție carcasă (controler/transmițător/receptor)	UL94 V0 PC

Dimensiuni	Lățime, mm	Înălțime, mm	Adâncime, mm	Greutate, kg
Unitate de control	202.7	124	71.5	0.606
Transmițător & receptor	77.6	77.6	160	0.207 incl. console de fixare

